

# Eurolift 2.30 Pv

Elektrohydraulische 2-Stempel Hebebühne, 3 t mit Flachträgerlastaufnahme

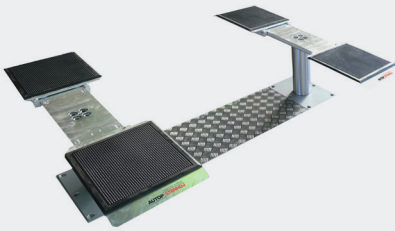

## Anwendungsbereiche

- Direktannahme
- Fahrzeugwäsche & Pflege
- Reparatur & Wartung
- Prüftechnik

## Empfehlungen / Freigaben

- Volvo

## Beschreibung:

### Stahlwanne:

- Flüssigkeitsdichte Stahlwanne (nach WHG)

### Hubeinheit:

- Hartverchromte Umkehrzylinder
- Flexible Gleichlauf- und Sicherheitseinrichtung
- Korrosionsfreie Führungselemente
- Aggregat mit Unterölmotor
- Umweltschonende Hydraulikflüssigkeit
- Pneumatischer Notablass
- Drucktastensteuerung

### Lastaufnahme:

- Geschweißte Flachträgerlastaufnahme mit längsverstellbaren Aufnahmeschiebern (120 – 180, 140 – 200, 160 – 220)
- Gummibeschichtete Aufnahmeschieber
- Rutschfeste, formschlüssige Gummiauflagen
- Geringe Überfahrhöhe

### Standardlackierung:

- Feuerverzinkt

## Ausführungen:

### Stahlwanne:

- Feuerverzinkt
- Kunststoffbeschichtet
- Selbsttragend

### Einbauvarianten:

- Fußbodenaufliegender Einbau
- Fußbodenbündiger Einbau
- Deckeneinbau

## Optionen:

- XY-Schieber
- Satz Gummiauflagen: 40, 60, 80 und 100 mm
- Aufnahmetraverse

**Weitere Sonderausstattungen möglich!**



Einfach QR-Code einlesen für detaillierte Produktinformationen.

Weitere Informationen unter [www.autopstenhoj.com](http://www.autopstenhoj.com)

**autop Maschinenbau GmbH**

Sandkampstraße 90  
D-48432 Rheine  
☎ +49 5971 8602-02  
✉ info@autopstenhoj.com

**STENHØJ A/S**

Barrit Langgade 188-190  
DK-7150 Barrit  
☎ +45 76 82 13 30  
✉ info@autopstenhoj.com

Technische Daten	
Tragfähigkeit	3.000 kg
Hubhöhe	1.950 mm
Nutzhöhe	2.020 mm + Gummiauflagen
Zylinderdurchmesser	2 x 123 mm
Kolbenabstand	1.335 mm
Hub- / Senkzeit	ca. 30 Sek.
Fundamenttiefe	2.625 mm
Aggregat	3 kW
Hydraulikflüssigkeitsmenge	10 l
Anschlusswerte	230 / 400 V – 50 Hz – 16 A

Flachträgerlastaufnahme	
Gesamtlänge min. – max.	120-180: ca. 1.200 – 1.800 mm
	140-200: ca. 1.400 – 2.000 mm
	160-220: ca. 1.600 – 2.200 mm
Überfahrhöhe	70 mm

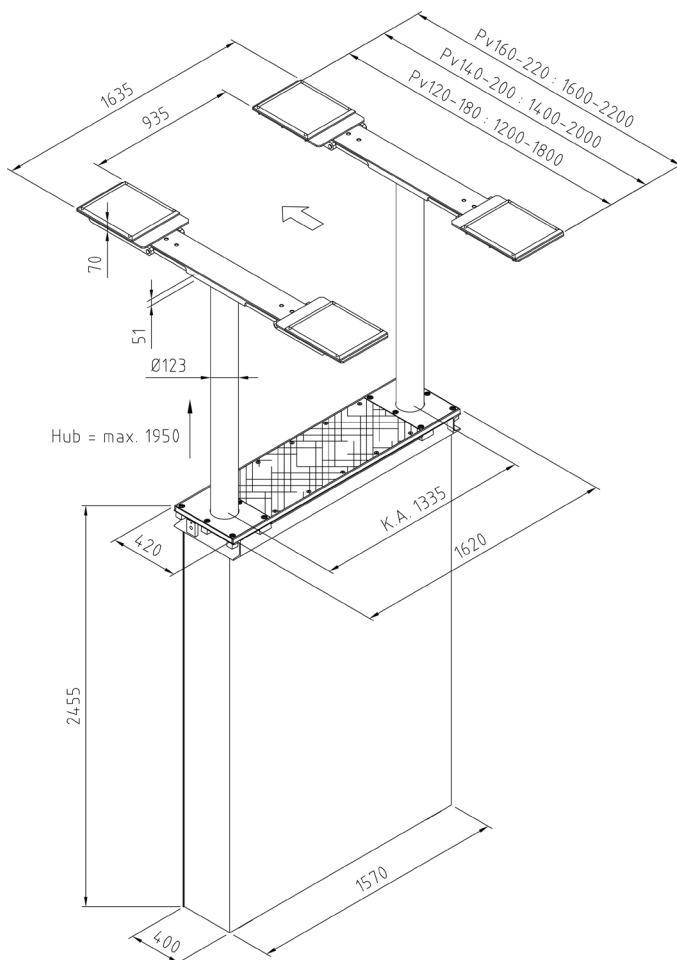

Korrosionsfreie Alu-Führung

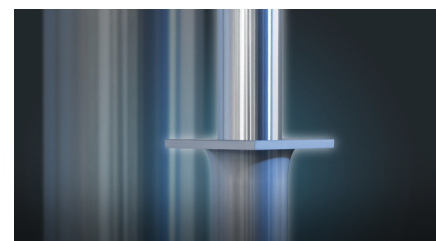

Hartverchromter Zylinder

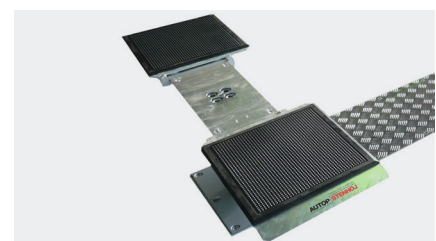

Geschweißter Standardflachträger