



#### Anwendungsbereiche

- Direktannahme
- Reparatur & Wartung
- Achsvermessung
- Prüftechnik

#### Empfehlungen

- Jaguar
- Landrover

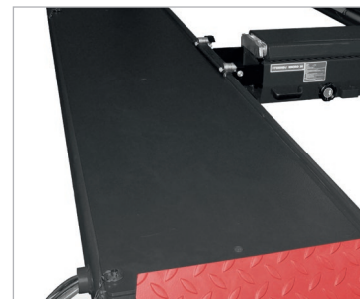

# Major 4030

Elektrohydraulische 4-Säulen Hebebühne, 4 t Tragkraft

## Beschreibung:

### Säulen:

- Integrierte Exzenterfangvorrichtung
- Rohrbruchsicherung
- Obstruktionssystem
- Pneumatisches Parksysteem in höheneinstellbaren Klinken
- HydraulikMotor und Steuerung an der Säule hinten links
- Drucktastensteuerung mit Signalton
- Hydraulikzylinder unter der linken Fahrbahn
- Hub- und Senkvorgang über Stahlseil- und Umlenkrollensystem
- Notabsenkvorrichtung

### Lastaufnahme:

- Fahrbahnen, eine quer verstellbar auf stabilem Querträger (fußbodenauflegend)
- Fahrbahnen vorbereitet für AUTOPSTENHOJ Achsheber Micro

### Standardlackierung:

- Fahrbahnen und Säulen: RAL 7016 Anthrazitgrau
- Rampen: RAL 3020 Verkehrsrot

### Optionen:

- Fundamentanker
- Zweite Bedieneinheit
- LED-Beleuchtung
- Satz von zwei Stück Abdeckplatten
- Satz, 385 mm Verlängerung für Auffahrampen
- Satz von zwei Fahrbahnverlänger (0,5 m)

**Weitere Sonderlackierungen möglich!**

Technische Daten	
Tragfähigkeit	4.000 kg
Hubhöhe	1.670 mm
Nutzhöhe	1.810 mm
Hub-/Senkzeit	Standard: 24 / 26 Sek. D: 16 / 26 Sek.
Motor	Standard: 3.0 kW D: 2 x 3.0 kW
Anschlusswerte	3x230/400V-50 Hz - 25/16 A

Fahrschienenlastaufnahme	
Gesamtlänge	5.560 / 5.980 mm
Nutzbare Fahrschienenlänge	4.680 / 5.100 mm
Radstand min. - max.	variabel
Fahrschienenbreite	550 mm
Fahrschienenabstand	805 - 1.285 mm
Auffahrhöhe	140/160 mm
Lichte Weite zwischen den Säulen	3.000 mm
Gesamtbreite an den Außenkanten der Säulen	3.422 mm
Gesamthöhe	2.233 mm

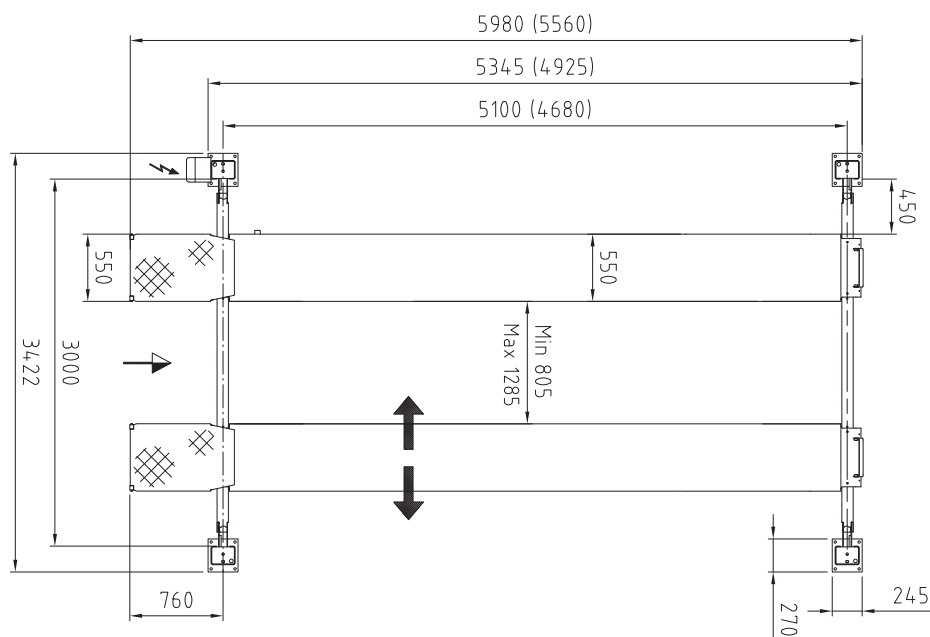

### autop Maschinenbau GmbH

Sandkampstraße 90  
 48432 Rheine | Germany  
 ☎ +49 5971 8602-02  
 ☎ +49 5971 8602-25  
 ✉ info@autopstenhoj.com

### STENHOJ A/S

Barrit Langgade 188-190  
 7150 Barrit | Denmark  
 ☎ +45 76821-330  
 ☎ +45 76821-331  
 ✉ info@autopstenhoj.com

## Ausführungen:

- Ausführungen für verschiedene Elektroleitungen verfügbar
- Auffahrrampen und -begrenzungen für fußbodenauffliegenden Einbau als auch für fußbodenbündigen Einbau verfügbar

### Aufnahmevarianten:

- S = glatte Fahrbahnen
- WL = mit Aussparungen für Drehteller vorne und integrierten Schiebepplatten hinten, dazwischenverdeckelt um eine Ebene zu erhalten
- G = galvanisierte Fahrbahnen
- 42 = 4.200 mm Fahrbahnen
- 47 = 4.700 mm Fahrbahnen
- 51 = 5.100 mm Fahrbahnen

### Prüfbühnen:

Standardmäßig verstärkte Säulen und ein größerer Stahlseildurchmesser für die intensive Nutzung in Prüfzentren. Sie sind ausgestattet mit:

P = Gelenkspieltester (pneumatisch betrieben, für Quer- als auch Drehbewegungen, max. Achslast 3 t.) inkl. kabelloser Handlampe  
 Option:

D = zweites Hydraulikmotor für schnellere Hubgeschwindigkeit, Bedienung an der Säule vorne links

### MOT / ATL Prüfbühnen:

Weltweit anerkannte Prüfbühnen, die nach UK MOT und ATL („automated test lane“ VOSA) Anforderungen ausgelegt und konstruiert wurden. Standardmäßig versenkte Drehteller und zusätzliche Bedieneinheit an der Säule vorne rechts. ATL Prüfbühnen haben standardmäßig verstärkte Säulen, einen größeren Stahlseildurchmesser und den o.g. Gelenkspieltester (P).

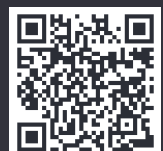

Produktdetails