

autop Sololift 1.35 Pv

140-200, 160-220

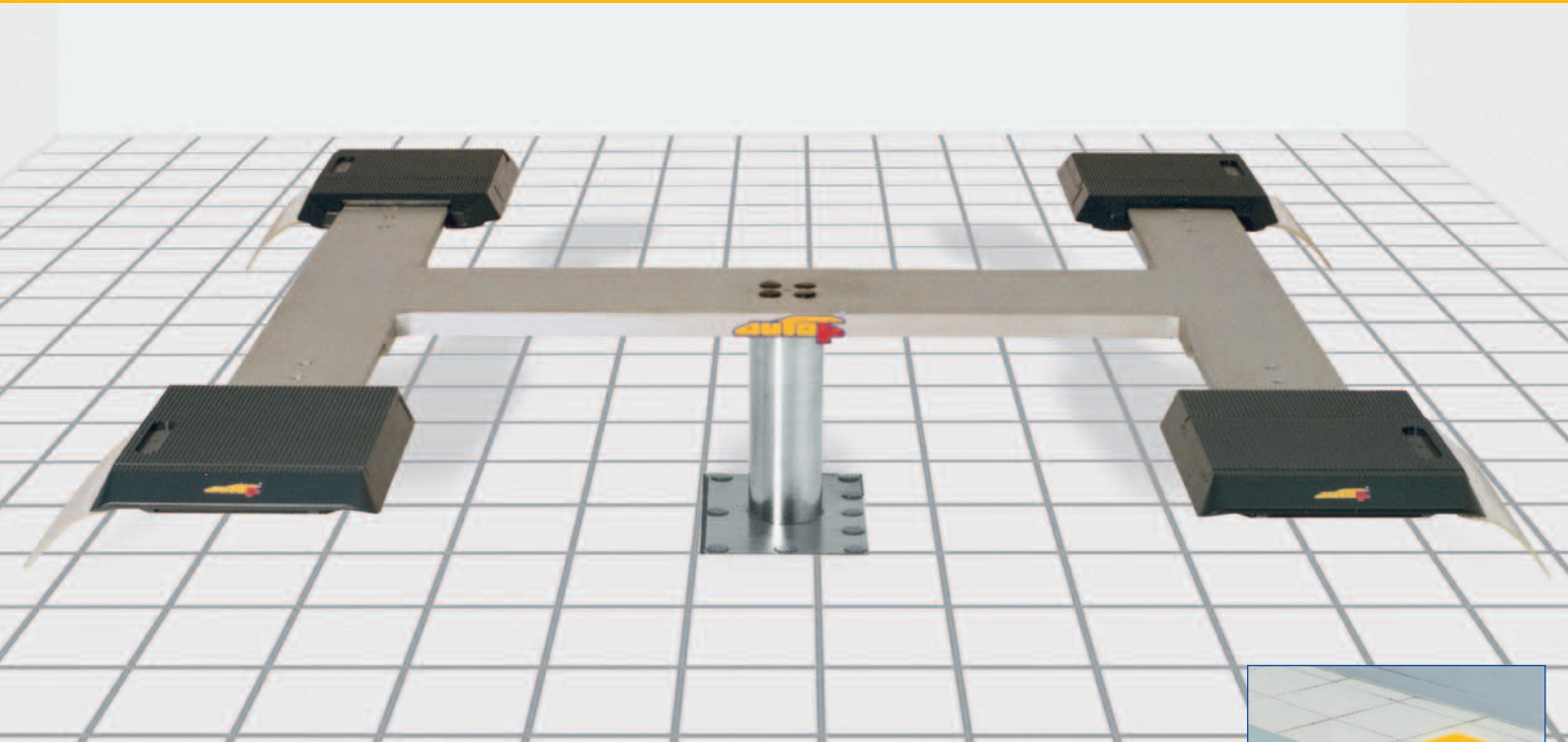
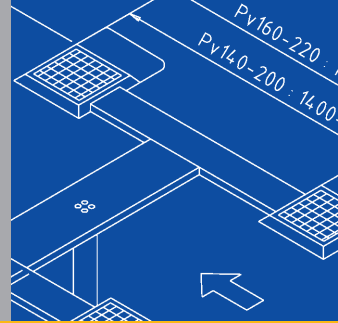

EINSATZMÖGLICHKEITEN

Reparatur-, Karosserie- und Autopflegebereich, bewährt in Waschhallen



Bauweise aus. Mit den längsverstellbaren Aufnahmeschiebern können nahezu alle Aufnahmepunkte sämtlicher PKW-Typen erreicht werden.

Zusätzliche, handliche, pyramidenförmige Auflagen ermöglichen die punktgenaue Aufnahme der Fahrzeuge.

BESONDERE MERKMALE

xy-Schieber, als Option, ermöglichen „Aufnahmekomfort“ und Erweiterung des Aufnahmebereiches.

In Verbindung mit variablen Stellpilzen ist auch das Anheben von Sondermodellen wie Geländewagen, Freizeitfahrzeugen oder Großraumlimousinen kein Problem.

ANWENDUNG

Die Vario-Flachträgerbrücke zeichnet sich durch geringe Überfahrhöhe und robuste

Die stand- und rutschfeste Verbindung der Pyramiden-Auflagen sowie der Stellpilze mit den Aufnahmeplattformen ist konstruktiv gewährleistet.



autop[®]
Mit Sicherheit nach oben!



autop Sololift 1.35 Pv 140-200, 160-220



TECHNISCHE DATEN

Tragkraft:	3500 kg
Hubhöhe:	1800 mm
Nutzhöhe:	1930 mm
Hub-/Senkzeit:	ca. 30 sec.
Kolbendurchmesser:	123 mm
Fundamenttiefe:	2400 mm
Anschlusswerte:	230/400 V/50 Hz 16A
Aggregat:	3,0 kW

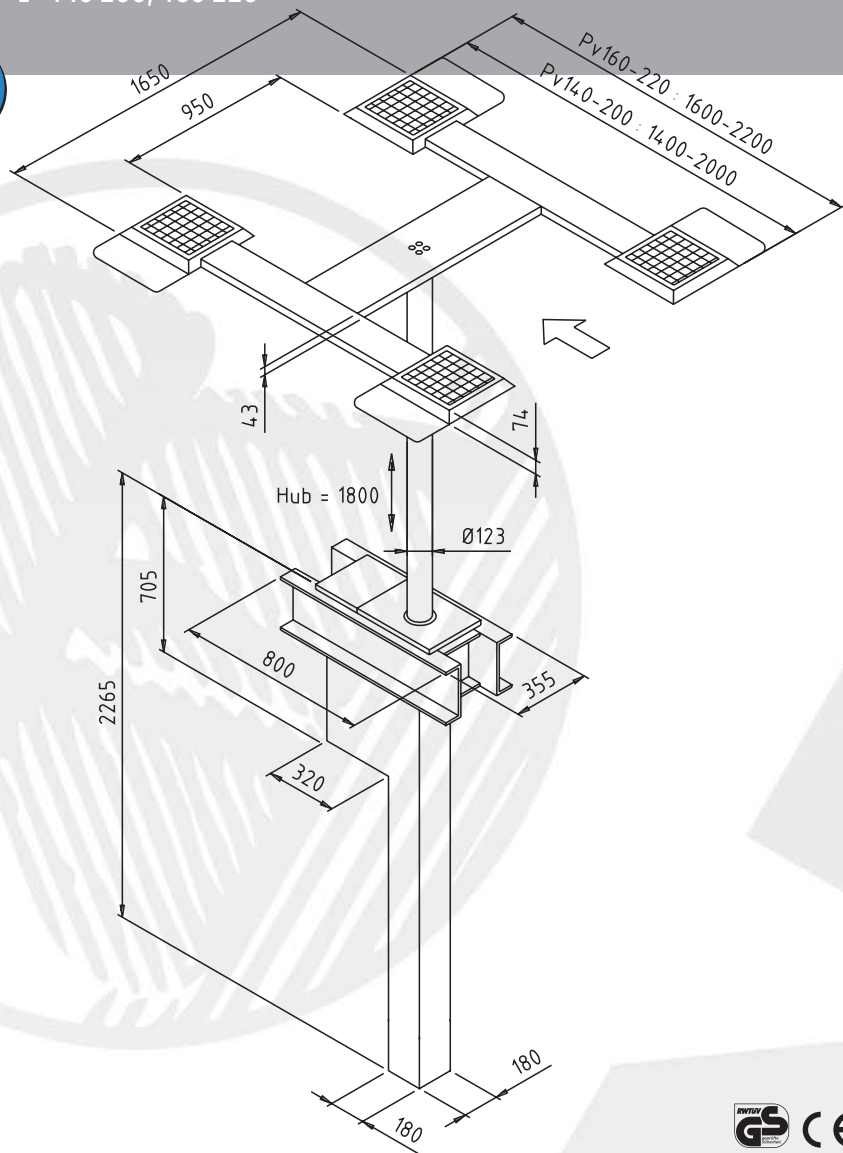

Konstruktionsänderungen vorbehalten - Stand 03/07
Die Angaben und Abbildungen in diesem Prospekt sind unverbindlich und stellen nur annähernde Beschreibungen dar. Darüber hinaus behalten wir uns Abweichungen des Liefergegenstandes von Abbildungen und Angaben vor (z.B. im Hinblick auf technische Daten, Ausstattung, Material und äußeres Erscheinungsbild), sofern die Änderungen für den Kunden zumutbar sind und eine damit verbundene Minderung des Wertes oder der Gebrauchstauglichkeit des Liefergegenstandes nicht erheblich ist.



KOMPONENTEN

- Umkehrzylinder mit hartverchromten Antriebs- und Stützkolben, Kolbenführung mit Teflon-Gleitbändern. Vormontiert, mit doppelter integrierter Verdrehsicherung.
- Tragflansch-Führungselemente aus nicht-rostender, hochfester Aluminium-Druckgusslegierung, mit verschleißfester Gleitlagerung.
- Hydraulik-Aggregat in Unterflur- oder Überflur Ausführung.

- Drucktastensteuerung für Heben/Senken, mit abschließbarem Hauptschalter und integrierter pneumatischer Not-Hand-Betätigung.
- Eine H-Vario-Flachträgerbrücke, beidseitig längs ausziehbar von 1.400 bis 2.200 mm, in stabiler Schweißkonstruktion, verzinkt.
- Einbau in eine wasserdichte Stahlwanne (zertifiziert gemäß WHG).

LACKIERUNG

Standardlackierung:

spritzverzinkt und lackiert,
RAL 9006

Sonderlackierung:

Auf Anfrage

ÜBRIGENS

Gerne stehen Ihnen unsere Fachberater bei der Planung und Durchführung von Modernisierungsmaßnahmen in Ihrem Autohaus zur Seite. Ebenso erstellen wir Ihnen gerne einen Einrichtungsvorschlag. Nehmen Sie Kontakt mit uns auf!



Mit Sicherheit nach oben!