



www.verkehrsrundschau.de

MEDIADATEN 2011

Das Wochenmagazin für Spedition, Transport und Logistik

Weitere Mediainformationen erhalten Sie unter www.mediacentrum.de





Sehr geehrte Geschäftspartner,

seit mehr als 60 Jahren informiert die VerkehrsRundschau Fach- und Führungskräfte der Transportunternehmen, Speditionen, Logistikdienstleister und Logistikentscheider in Industrie und Handel. Den Lesern werden neue Produkte und Dienstleistungen, Steuer- und Karrieretipps mit hohem Nutzwert vorgestellt, die ebenso bei der Unternehmensführung unterstützen wie Management- und Rechtsbeiträge. Die aufwändigen Nutzfahrzeugtests mit hohem betriebswirtschaftlichen Gehalt sind in der Branche renommiert und als „Einkaufsberater“ anerkannt. Ergänzt werden sie von Tipps zum Fahrzeughandel. Wer VerkehrsRundschau liest, ist umfassend informiert und gut beraten. Dies nutzen in breitem Umfang auch Auszubildende in Speditionen und Logistik-Studenten, die VerkehrsRundschau mit „Best Azubi“ und „Logistik Masters“ erreicht. Diese beiden Wettbewerbe für Nachwuchskräfte sind in den Unternehmen sowie an den Berufs- und Hochschulen seit Jahren etabliert.

Den täglichen Newsletter und den Onlinedienst www.verkehrsrundschau.de nutzt die Redaktion, um die Leser aktuell zu informieren und Neuigkeiten in der Branche zeitnah bekannt zu machen. Entsprechend häufig wird VerkehrsRundschau in Wirtschaftsmedien und anderen Fachpublikationen zitiert. Online-Specials, Betriebskostenrechner, das exklusive Preisbarometer VerkehrsRundschau-Index, Downloads, Bildergalerien, die Stellenbörse, die Kommentier- und Blogmöglichkeiten sowie Servicepakete lassen den Leser zum Partner der Redaktion und aktiven Nutzer des Auftritts werden. Die stetig steigenden Nutzerzahlen – 177.000 Seitenbesuche sowie rund 550.000 Pls monatlich und 11.000 Newsletter-Abonnenten* – zeigen die hohe Branchenbedeutung des VerkehrsRundschau-Auftritts.

Weitere Erfolgsprodukte wie der Nutzfahrzeug-Katalog, das Who is Who Logistik, Themen- und Branchenspecials sowie Sonderbeilagen zum Thema KEP runden das Angebot der Dachmarke VerkehrsRundschau ab. Fachkonferenzen, Leserreisen und die Image-Rankings sind für VerkehrsRundschau-Leser Branchenplattformen, auf denen sie sich informieren, kennenlernen und in der passenden Atmosphäre ihre Kontakte ausweiten und pflegen.

A handwritten signature in black ink, appearing to read 'Birgit Bauer'.

Birgit Bauer
Chefredakteurin
VerkehrsRundschau

Das Magazin VerkehrsRundschau – für jede Zielgruppe das passende Umfeld

Die VerkehrsRundschau ist das einzige Wochenmagazin für Speditionen, Transportunternehmen und die Logistikbranche. Sie überzeugt jeden Freitag mit aktuellen und kritischen, praxisgerechten und nutzwertorientierten Informationen. Inhaber und Führungskräfte von Verkehrsunternehmen aus Industrie und Handel schätzen seit über 60 Jahren die exklusive und unabhängige Berichterstattung. Ergänzt durch zeitgemäße Internet-Angebote, Fachkongresse und Sonderprodukte bietet die VerkehrsRundschau eine ideale Plattform für Wissenstransfer auf höchstem Niveau. Zusätzlich finden Sie alle zwei Wochen in der VerkehrsRundschau den **TruckMarket** – die große Fahrzeugbörse der VerkehrsRundschau.

Rubrikenstruktur der VR:

- **Politik + Wirtschaft**
- **Transport + Logistik**
- **Management + Karriere**
- **Recht + Steuern**
- **Lager + Umschlag**
- **Test + Technik**
- **Nutzfahrzeug + Handel***



Ramsauer Bilanz

Maestrohühner, Airbus
bleibt unser Verbündeter für die
Schöne: Die Reizmer der
ersten 100 Tage schwarze
gallier Verkehrsprospekt
Seite 20



* Alle zwei Wochen in TruckMarket integriert – die große Fahrzeugbörse der VerkehrsRundschau

Verkehrsrundschau A – Das Wochenmagazin

Titelprofil



Die Verkehrsrundschau A ist das Wochenmagazin für Spedition, Transport und Logistik. Jeden Freitag berichtet sie über Logistik, Verlager, Politik, Recht und Steuern, Management, Märkte, Unternehmen, IT und Kommunikation sowie Lager und Umschlag. Das redaktionelle Angebot wird abgerundet durch Informationen zu neuen technischen Entwicklungen, unabhängige Fahrzeugtests und Service-Informationen für das Tagesgeschäft.

Zielgruppe

Inhaber, Geschäftsführer, leitende Angestellte bei Logistikdienstleistern (Transport, Spedition, Lagerei), Transportlogistik-Entscheider in der verladenden Wirtschaft, Mitglieder des Bundesverbandes Wirtschaft, Verkehr und Logistik e.V. (BWWL)

Ihre Vorteile

- Erreichung der BWWL-Mitglieder mit jeder A-Ausgabe
- hohe Leser-Blatt-Bindung
- starke Praxisorientierung
- regelmäßige Branchenspecials

Verkehrsrundschau B – Der Sicherheitsprofi der BG Verkehr

Titelprofil



Die Verkehrsrundschau B erscheint 8 x im Jahr. Das redaktionelle Spektrum der B-Ausgaben setzt Schwerpunkte in den Bereichen leichte Nutzfahrzeuge, Sicherheit und Ladungssicherung, KEP-Dienste, See- und Binnenschifffahrt, Luftfracht sowie LKW-Speditionen und Fuhrparkmanagement.

Zielgruppe

Verkehrsrundschau A-Empfänger und BG Verkehr-Versicherte (alle Unternehmen, die gewerblich Transporte durchführen – LKW-Transporteure, KEP-Dienste, See- und Binnenreedereien, Fluggesellschaften)

Ihre Vorteile

- 100%ige Marktabdeckung
- Attraktiver Tausenderpreis
- Erweiterte Zielgruppen

Verkehrsrundschau C – Die TÜV-Ausgabe

Titelprofil



Die Verkehrsrundschau C wird von TÜV Nord, TÜV Rheinland und TÜV Süd als Informationsträger genutzt und in erhöhter Auflage an die Kunden der Gesellschaften verschickt. Das redaktionelle Spektrum der C-Ausgaben setzt Schwerpunkte in den Bereichen Logistik, Verlager, Werkverkehr, Werkstatt, Fuhrparkmanagement und Intralogistik.

Zielgruppe

Verkehrsrundschau A-Empfänger und TÜV-Partner (Werkstätten, Fuhrparkbetreiber und sonstige Transporteure)

Ihre Vorteile

- Gezielte Ansprache der Fuhrparkbetreiber und Werkstätten
- Erweiterte Auflage
- Leser mit hohem Interesse an Nfz-Technik

TruckMarket – Der Nutzfahrzeugmarkt

Titelprofil



TruckMarket ist die umfangreiche Fahrzeugbörse der Verkehrsrundschau für gebrauchte Nutzfahrzeuge im In- und Ausland. Das Magazin erscheint alle 14 Tage als Heft im Heft mit der Verkehrsrundschau und zusätzlich als eigenständiger Fortdruck am Kiosk im Ausland. Neben LKW und Sattelzugmaschinen finden sich darin u.a. auch Anzeigen für gebrauchte Trailer, Baumaschinen und Transporter.

Zielgruppe

Selbstfahrende Unternehmer im In- und Ausland, Firmen und Personen, die gebrauchte Nutzfahrzeuge kaufen

Ihre Vorteile

- Jede Print-Anzeige wird ohne Mehrkosten auf www.truckmarket.de sowie im Newsletter veröffentlicht – drei Leistungen in einem Paket!
- Zugang zu allen weltweit relevanten Märkten für Käufer und Verkäufer gebrauchter Nutzfahrzeuge
- Qualitätsanspruch durch hochwertige Darstellung der Fahrzeuge und kostenlosen Fotoservice für die Fahrzeugbilder

Die vollständigen Mediadaten für TruckMarket finden Sie unter www.mediacentrum.de

1 Kurzcharakteristik:

Die **VerkehrsRundschau A** ist das Wochenmagazin für Spedition, Transport und Logistik.

Die **VerkehrsRundschau B** ist das amtliche Mitteilungsblatt der Berufsgenossenschaft für Transport und Verkehrswirtschaft.

Die **VerkehrsRundschau C** ist das Mitteilungsblatt von TÜV Nord, TÜV Rheinland und TÜV Süd.

- 2 Erscheinungsweise:** VRA – 29 Ausgaben jährlich
VRB – 8 Ausgaben jährlich
VRC – 12 Ausgaben jährlich

3 Jahrgang: 65. Jahrgang 2011

4 Web-Adresse (URL): www.verkehrsrundschau.de

5 Mitgliedschaften: –

6 Organ: –

7 Herausgeber: –

8 Verlag: Verlag Heinrich Vogel
Springer Fachmedien München GmbH

Postanschrift: 81664 München

Hausanschrift: Aschauer Str. 30, 81549 München

Telefon: (0 89) 20 30 43-0

Telefax: (0 89) 20 30 43-23 98

Internet: www.mediacentrum.de

E-Mail: anzeigen-vhv@springer.com

9 Redaktion:

Chefredakteurin: Birgit Bauer
birgit.bauer@springer.com

10 Anzeigen:

Gesamtanzeigenleiterin: Jutta Rethmann
Anzeigenleiter: Matthias Pioro

11 Vertrieb:

Telefon: Vertriebsservice, Verlag Heinrich Vogel
(0 89) 20 30 43 -11 00
E-Mail: vertriebsservice@springer.com

12 Bezugspreis:

Jahresabonnement VR A:
Inland: € 169,90 inkl. Versand und 7 % MwSt.
Europäisches Ausland: € 221,90 inkl. Versand und 7 % MwSt.
Einzelverkaufspreis: € 3,70 inkl. 7 % MwSt., zzgl. Versand € 1,90

13 ISSN:

VRA+B 0341-2148
VRC 1860-0409

14 Umfangs-Analyse (VR A, B, C): 2009 = 50 Ausgaben

Format der Zeitschrift: 210 mm (B), 279 mm (H)

Gesamtumfang: 3.516 Seiten = 100,0 %

Redaktioneller Teil: 2.408 Seiten = 68,5 %

Anzeigenteil: 1.108 Seiten = 31,5 %
davon

Stellen- und Gelegenheitsanzeigen: 260 Seiten = 23,5 %

Einhefter/Durchhefter: 2 Seiten = 0,0 %

Verlagseigene Anzeigen: 241 Seiten = 21,8 %

Beilagen 35 Stück

15 Inhalts-Analyse Redaktion:

–



16 Auflagenkontrolle: 

17 Auflagenanalyse: Exemplare pro Ausgabe im Jahresdurchschnitt
01. Juli 2009 – 30. Juni 2010

Druckauflage:	19.948		
Tatsächlich verbreitete Auflage (tvA):	19.488	davon Ausland:	396
Verkaufte Auflage:	13.001	davon Ausland:	382
– Abonnierte Exemplare:	8.936	davon Mitgliederstücke:	–
– Einzelverkauf:	–		
– Sonstiger Verkauf:	4.065		
Freistücke:	6.487		
Rest-, Archiv-, Belegexemplare:	460		

18 Geographische Verbreitungsanalyse:

Wirtschaftsraum	Anteil an tatsächlich verbreiteter Auflage	
	%	Exemplare
Inland	98,0	19.092
Ausland	2,0	396
Tatsächl. verbr. Auflage	100	19.488

18.1 Verbreitung nach Nielsen-Gebiet:

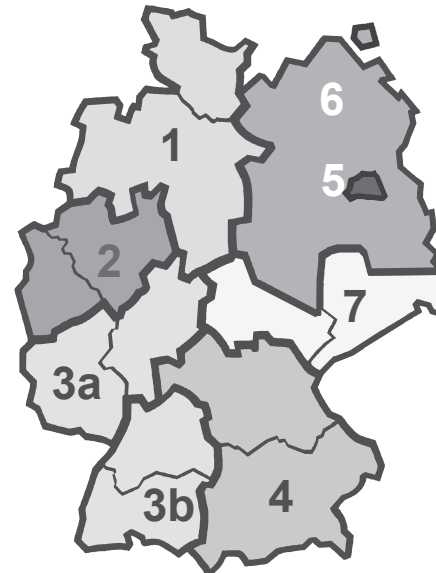

Nielsen-Region	Tatsächlich verbreitete Inlands-Auflage
1	3.418
2	4.187
3 a	2.629
3 b	2.903
4	3.844
5	185
6	745
7	1.181
tvA Inland	19.092



16 Auflagenkontrolle: 

17 Auflagenanalyse: Exemplare pro Ausgabe im Jahresdurchschnitt

01. Juli 2009 – 30. Juni 2010

Druckauflage: 206.566

Tatsächlich verbreitete Auflage (tvA): 205.989 davon Ausland: 396

Verkaufte Auflage: 201.135 davon Ausland: 171
– Abonnierte Exemplare: 199.253 davon Mitgliederstücke: 194.657
– Einzelverkauf: –
– Sonstiger Verkauf: 1.882

Freistücke: 4.854

Rest-, Archiv-, Belegexemplare: 577

18 Geographische Verbreitungsanalyse:

Wirtschaftsraum	Anteil an tatsächlich verbreiteter Auflage	
	%	Exemplare
Inland	99,8	205.593
Ausland	0,2	396
Tatsächl. verbr. Auflage	100	205.989

18.1 Verbreitung nach Nielsen-Gebiet:

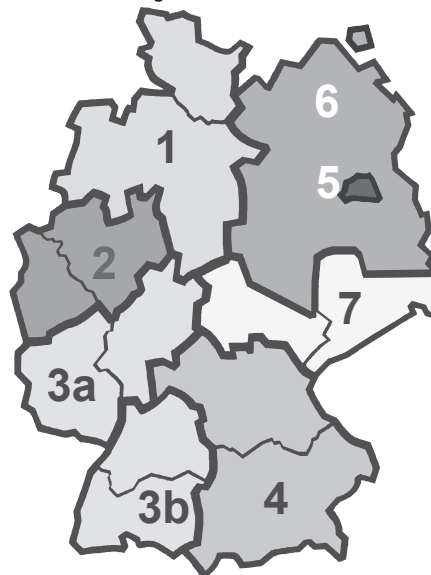

Nielsen-Region	Tatsächlich verbreitete Inlands-Auflage
1	39.102
2	39.003
3 a	26.731
3 b	24.706
4	34.917
5	6.208
6	18.442
7	16.484
tvA Inland	205.593



16 Auflagenkontrolle: 

17 Auflagenanalyse: Exemplare pro Ausgabe im Jahresdurchschnitt

01. Juli 2009 – 30. Juni 2010

Druckauflage:	31.334		
Tatsächlich verbreitete Auflage (tvA):	30.551	davon Ausland:	849
Verkaufte Auflage:	24.137	davon Ausland:	650
– Abonnierte Exemplare:	9.316	davon Mitgliederstücke:	–
– Einzelverkauf:	–		
– Sonstiger Verkauf:	14.821		
Freistücke:	6.414		
Rest-, Archiv-, Belegexemplare:	783		

18 Geographische Verbreitungsanalyse:

Wirtschaftsraum	Anteil an tatsächlich verbreiteter Auflage	
	%	Exemplare
Inland	97,2	29.702
Ausland	2,8	849
Tatsächl. verbr. Auflage	100	30.551

18.1 Verbreitung nach Nielsen-Gebiet:

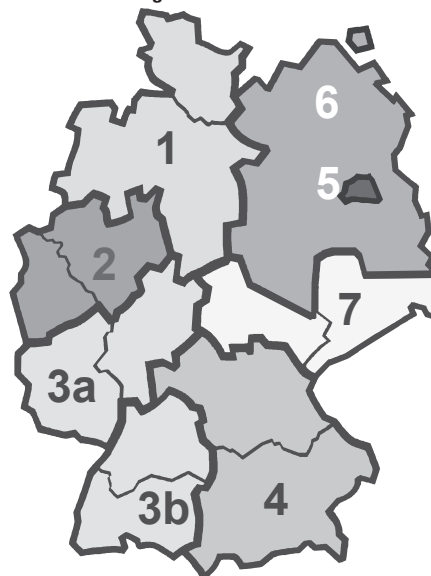

Nielsen-Region	Tatsächlich verbreitete Inlands-Auflage
1	3.241
2	5.357
3 a	5.915
3 b	3.599
4	6.276
5	581
6	884
7	3.849
tvA Inland	29.702



TERMIN- UND THEMENPLAN 2011

Das Wochenmagazin für Spedition, Transport und Logistik



Termine entnehmen Sie bitte den Media-Daten für TruckMarket unter www.mediacentrum.de

	Heft-Nr. VR	Heft-Nr. TruckMarket	Erscheinungstermin	Anzeigenschluss/ Druckunterlagenabschluss Format	Rubrikanzeigenschluss 12 Uhr	Themen der Woche	Supplements	Messen
Januar	A1	 1	08.01.2011	16.12.2010	22.12.2010	Reifen, CO ₂ -optimierter Transport		
	C2		14.01.2011	22.12.2010	07.01.2011	Hallenbau, Rampen Schwertransport Windkraft		
	B3	 2	21.01.2011	07.01.2011	14.01.2011	Sonderaufbauten Transporter, Pick-ups		
Februar	A4		28.01.2011	14.01.2011	21.01.2011	Kontraktlogistik Fuhrparkmanagement Aus- und Weiterbildung Start „Logistik Masters“		
	A5	 3	04.02.2011	21.01.2011	28.01.2011	Schwerpunkt Kühlfahrzeuge, Stapler, Lagereinrichtung, Ladungssicherung, Auto-ID, Barcode		LogiMAT , Stuttgart, 08.02.-10.02.2011, Fruit Logistica , Berlin, 09.02.-11.02.2011
	A6		11.02.2011	28.01.2011	04.02.2011	Elektro-Mobilität, Green Logistics,		
	A7	 4	18.02.2011	04.02.2011	11.02.2011	Kombiverkehr, Seeverkehr, Hafen		Euro rail , Berlin, 23.02.-25.02.2011
	C8		25.02.2011	11.02.2011	18.02.2011	Telematik, Navigation, Telekommunikation, Image- Ranking Nfz & Zubehör		CeBIT , Hannover, 01.03.-05.03.2011

März	B9	 5	04.03.2011	18.02.2011	25.02.2011	Ladekrane, Baustofflogistik		
	A10		11.03.2011	23.02.2011	02.03.2011	Tank- und Silofahrzeuge		
	A11	 6	18.03.2011	02.03.2011	11.03.2011	Frachtenbörsen	Fahrverbotskalender	
	C12		25.03.2011	11.03.2011	18.03.2011	Schwerpunkt Kipper		SITL, Paris, 29.03.-31.03.2011
	A13	 7	01.04.2011	18.03.2011	25.03.2011	Absetz- und Abrollfahrzeuge	Kombinierter Verkehr	Hannover Messe, 04.04.-08.04.2011
April	A14		08.04.2011	25.03.2011	01.04.2011	Innovative Ladungssicherungssysteme, Nfz-Miete, Leasing, Kaufen		NUFAM, Karlsruhe, 14.04.-17.04.2011
	C15	 8	15.04.2011	01.04.2011	08.04.2011	Transporter Gabelstapler, Hubwagen		
	B16		23.04.2011	08.04.2011	14.04.2011	Waschanlagen, Werkstatt, Ausrüstung		
	A17	 9	29.04.2011	14.04.2011	20.04.2011	Intralogistik, Stapler, Lagereinrichtung, Verpackungen, Lagersoftware, Auto-ID, Barcode, Krane, Bahnlogistik		CeMAT, Hannover, 02.05.-06.05.2011
	A18		06.05.2011	20.04.2011	29.04.2011	Vorbericht transport logistic, Logistikdienstleistungen, Hafenlogistik, Aircargo, Logistikimmobilien, Verpackungen, Telematik	KEP Spezial	transport logistic, München, 10.05.-13.05.2011 Interpack, Düsseldorf, 12.05.-18.05.2011
Mai	A19	 10	13.05.2011	29.04.2011	06.05.2011	Rußpartikelfilter, Schmierstoffe		
	C20		20.05.2011	06.05.2011	13.05.2011	Nachbericht transport logistic, Banken, Versicherungen		
	A21	 11	27.05.2011	13.05.2011	20.05.2011	Schwertransporte, Ladungssicherung		
	A22		04.06.2011	20.05.2011	27.05.2011	Tankkarten, Reifen	Telematik	
	C23	 12	10.06.2011	26.05.2011	03.06.2011	Elektro-Mobilität		
Juni								

	Heft -Nr. VR	Heft-Nr. TruckMarket	Erscheinungs-termin	Anzeigenschluss/ Druckunterlagenschluss Format	Rubrikanzeigen- schluss 12 Uhr	Themen der Woche	Supplements	Messen
Juni	B24		17.06.2011	01.06.2011	09.06.2011	Ladebordwände	Fahrverbotskalender	
	A25	 13	25.06.2011	09.06.2011	17.06.2011	Hallenbau, Rampen, Tore		
	A26		01.07.2011	16.06.2011	24.06.2011	Frachtenbörsen		
Juli	A27	 14	08.07.2011	24.06.2011	01.07.2011	Kombiverkehr, Seefracht, Hafenlogistik		
	C28		15.07.2011	01.07.2011	08.07.2011	Regale, Lagereinrichtungen		
	A29	 15	22.07.2011	08.07.2011	15.07.2011	Schubbodentrailer		
August	A30		29.07.2011	15.07.2011	22.07.2011	Gabelstapler, Hubwagen		Truck-Grand-Prix , Nürburgring, 08.07.-10.07.2011
	B31-32	 16	05.08.2011	22.07.2011	29.07.2011	Transporter-Kofferaufbauten und -auflieger		
	C33-34	 17	19.08.2011	04.08.2011	11.08.2011	Schwerpunkt Aerodynamik		
	A35	 18	02.09.2011	19.08.2011	26.08.2011	Auto-ID, Barcode, Drucker Start "Best Azubi"		
	A36		09.09.2011	26.08.2011	02.09.2011	Holztransporte und -logistik, Aus- und Weiterbildung		Int. Holzmesse , Klagenfurt, 10.09.-18.09.2011
September	B37	 19	16.09.2011	02.09.2011	09.09.2011	Banken, Versicherungen	Nutzfahrzeug-Katalog, Fahrverbotskalender (Abo-Auflage)	
	C38		23.09.2011	09.09.2011	16.09.2011	Winterum- und -ausrüstung		
	A39	 20	30.09.2011	16.09.2011	23.09.2011	Logistikimmobilien		Expo Real , München, 04.10.-06.10.2011

Oktober	A40		07.10.2011	22.09.2011	29.09.2011	Achsen, Bremsen, Paletten, Verpackungen	KEP Spezial	
	A41	TruckMarket 21	14.10.2011	29.09.2011	07.10.2011	Logistikdienstleistungen, Outsourcing, Kontraktlogistik		Pack & Move , Basel, 18.10.-21.10.2011, Deutscher Logistik-Kongress , Berlin, 19.10.-21.10.2011
	C42		21.10.2011	07.10.2011	14.10.2011	Kommunalfahrzeuge, Telematik		
	A43	TruckMarket 22	28.10.2011	14.10.2011	21.10.2011	KEP-Fahrzeuge		
November	B44		04.11.2011	20.10.2011	27.10.2011	Getränkefahrzeuge		BRAU , Nürnberg, 09.11.-11.11.2011
	A45	TruckMarket 23	11.11.2011	27.10.2011	04.11.2011	Gabelstapler, Lagertechnikgeräte		
	C46		18.11.2011	04.11.2011	11.11.2011	BRAU-Nachbericht, Nfz-Miete, Leasing, Kaufen		
	A47	TruckMarket 24	25.11.2011	11.11.2011	18.11.2011	CO ₂ -optimierter Transport, Green Logistics	Jahreskalender	
	A48		02.12.2011	18.11.2011	25.11.2011	Ladungssicherung, Fahrerassistenzsysteme		
	A49	TruckMarket 25	09.12.2011	25.11.2011	02.12.2011	Fuhrparkmanagement	Fahrverbotskalender	
Dezember	B50		16.12.2011	02.12.2011	09.12.2011	Alternative Antriebe		
	C51-52	TruckMarket 26	23.12.2011	09.12.2011	16.12.2011	Jahresrückblick	Who is Who Logistik 2012	



1 Auflage:
Druckauflage: 19.948
Tatsächlich verbreitete Auflage im Jahresdurchschnitt
(lt. AMF-Schema 2, Ziffer 17) 19.488

2 Zeitschriftenformat:
210 mm x 279 mm beschnitten (B x H)

Satzspiegel:
185 mm breit, 250 mm hoch
Spaltenzahl: 4, Spaltenbreite: 43 mm
Spaltenzahl: 3, Spaltenbreite: 60 mm

3 Druck- und Bindeverfahren, Druckunterlagen:
Offsetdruck, Klebebindung, 70er-Raster. Druckunterlagenanlieferung in digitaler Form.
Bei der Anlieferung digitaler Druckunterlagen beachten Sie bitte die Informationen auf
unserem Datenticket (siehe www.mediacentrum.de/Service oder als Anlage zur
Auftragsbestätigung). Die Erstellung von Druckunterlagen wird in Rechnung gestellt.

4 Termine:
Erscheinungsweise: 29 Ausgaben jährlich
**Erscheinungstermine, Anzeigen-
und Druckunterlagenschluss:** siehe Themen- und Terminplan

5 Verlag: Verlag Heinrich Vogel
Springer Fachmedien München GmbH
Aschauer Str. 30, 81549 München
81664 München
Kerstin Schaubhut
Telefon: (0 89) 20 30 43-22 39
Telefax: (0 89) 20 30 43-23 98
E-Mail: anzeigen-vhv@springer.com

Hausanschrift:
Postanschrift:
Anzeigen:

6 Zahlungsbedingungen:
per Bankeinzug 3 % Skonto
innerhalb von 10 Tagen 2 % Skonto
innerhalb von 30 Tagen nach Rechnungsdatum netto
USt-Ident-Nr.: DE152942001

Bankverbindung:
HypoVereinsbank München (BLZ 700 202 70), Konto-Nr. 1 830 209 200

7 Anzeigenformate und Preise:
Allen Preisen ist der jeweils gültige gesetzliche Mehrwertsteuersatz hinzuzurechnen.

Format	Spaltenzahl	Breite x Höhe mm		4-farbig €
		im Satzspiegel	im Anschnitt*	
2/1 Seite	8-spaltig	393 x 250	420 x 279	12.495,-
1/1 Seite	4-spaltig	185 x 250	210 x 279	6.160,-
2/3 Seite	4-spaltig	185 x 170	210 x 192	4.100,-
1/2 Seite	2-spaltig	90 x 250	102 x 279	3.300,-
	4-spaltig	185 x 125	210 x 140	
1/3 Seite	1-spaltig	60 x 250	72 x 279	2.565,-
	4-spaltig	185 x 85	210 x 98	
1/4 Seite	1-spaltig	43 x 250	57 x 279	2.260,-
	2-spaltig	90 x 125	102 x 140	
	4-spaltig	185 x 65	210 x 82	
1/8 Seite	1-spaltig	43 x 125		1.625,-
	2-spaltig	90 x 65		
	4-spaltig	185 x 33		
Titelseite				8.990,-
2., 4. Umschlagseite			210 x 279	7.190,-

* + 3 mm Beschnitt an den Außenseiten



8 Zuschläge (rabattierbar):

8.1 Farbe:

Euro-Skala nach DIN 16539, Berechnung nach Sichtfarbe, Farbangleichung aus technischen Gründen vorbehalten – je Normalfarbe (Euro-Skala) –

8.2 Platzierung:

bindende Platzierungsvorschriften € 710,-

8.3 Formate:

Anzeigen über Bund –
Anzeigen über Satzspiegel –

9 Rubrikanzeigen:

gewerbliche Anzeigen	pro mm (1-spaltig, 43 mm breit, sw)	€ 3,78
gewerbliche Anzeigen	pro mm (1-spaltig, 43 mm breit, farbig)	€ 5,46
private Anzeigen	pro mm (1-spaltig, 43 mm breit, sw)	€ 3,21
private Anzeigen	pro mm (1-spaltig, 43 mm breit, farbig)	€ 4,64
Stellengesuche	pro mm (1-spaltig, 43 mm breit)	€ 1,94
Chiffregebühr		€ 11,00

10 Sonderwerbeformen: auf Anfrage

11 Rabatte: bei Abnahme innerhalb eines Insertionsjahres
(Beginn mit dem Erscheinen der ersten Anzeige)

Malstaffel:		Mengenstaffel:	
3-maliges Erscheinen	3 %	3 Seiten	5 %
6-maliges Erscheinen	5 %	6 Seiten	10 %
12-maliges Erscheinen	10 %	9 Seiten	12 %
18-maliges Erscheinen	12 %	12 Seiten	15 %
24-maliges Erscheinen	15 %	24 Seiten	20 %
50-maliges Erscheinen	20 %		

Anzeigen in der A-, B- und C-Ausgabe werden zusammen rabattiert.
Alle Zuschläge werden rabattiert. Titelseiten sind nicht rabattfähig.

12 Kombinationen: –

13 Einhefter:

auf Anfrage

(Rabatt: 1 Blatt = 1/1 Anzeigenseite)

Einhefter bitte im unbeschnittenen Format von 217 mm Breite und 287 mm Höhe (gefaltet) anliefern. Beschnitt im Bund: je 3 mm, Beschnitt außen: 4 mm, Beschnitt am Kopf: 4 mm, Beschnitt am Fuß: 4 mm.

14 Beilagen (nicht rabattfähig):

lose eingelegt, maximale Größe: 203 mm x 275 mm

bis 25 g pro Tsd.	€ 285,-
bis 50 g pro Tsd.	€ 460,-
bis 75 g pro Tsd.	€ 635,-
bis 100 g pro Tsd.	€ 810,-
je weitere 5 g	€ 35,-

Anzahl der Beilagen auf Anfrage. Teilbeilagen ab 5.000 Exemplaren möglich.
Anzeigen Dritter innerhalb der Beilage nicht zulässig.

15 Aufgeklebte Werbemittel (nicht rabattfähig):

Postkarten	pro Tausend	€ 93,-
Prospekte/Warenmuster	auf Anfrage, nach Vorlage eines Musters.	
Benötigte Liefermenge	auf Anfrage, nur in Verbindung mit 1/1-Seite-Basisanzeige (Preise siehe oben)	

16 Lieferanschrift für Positionen 13 bis 15:

Stürtz GmbH, Warenannahme
Alfred-Nobel-Straße 33
97080 Würzburg

Liefervermerk: Für VerkehrsRundschau, Ausgabe Nr. ...
10 Muster vorab an die Anzeigenabteilung

Unsere AGB finden Sie unter www.mediacentrum.de.

Alle Preise gelten zuzüglich der gesetzlich gültigen MwSt.



- 1 Auflage:**
Druckauflage: 206.566
Tatsächlich verbreitete Auflage im Jahresdurchschnitt
(lt. AMF-Schema 2, Ziffer 17) 205.989

- 2 Zeitschriftenformat:**
210 mm x 279 mm beschnitten (B x H)

Satzspiegel:
185 mm breit, 250 mm hoch
Spaltenzahl: 4, Spaltenbreite: 43 mm
Spaltenzahl: 3, Spaltenbreite: 60 mm

- 3 Druck- und Bindeverfahren, Druckunterlagen:**
Offsetdruck, Klebebindung, 70er-Raster. Druckunterlagenanlieferung in digitaler Form.
Bei der Anlieferung digitaler Druckunterlagen beachten Sie bitte die Informationen
auf unserem Datenticket (siehe www.mediacentrum.de/Service oder als Anlage zur
Auftragsbestätigung). Die Erstellung von Druckunterlagen wird in Rechnung gestellt.

- 4 Termine:**
Erscheinungsweise: 8 Ausgaben jährlich
**Erscheinungstermine, Anzeigen-
und Druckunterlagenchluss:** siehe Themen- und Terminplan

- 5 Verlag:** Verlag Heinrich Vogel
Springer Fachmedien München GmbH
Aschauer Str. 30, 81549 München
81664 München
Kerstin Schaubhut
Telefon: (0 89) 20 30 43-22 39
Telefax: (0 89) 20 30 43-23 98
E-Mail: anzeigen-vhv@springer.com

- 6 Zahlungsbedingungen:**
per Bankeinzug 3 % Skonto
innerhalb von 10 Tagen 2 % Skonto
innerhalb von 30 Tagen nach Rechnungsdatum netto
USt-Ident-Nr.: DE152942001

Bankverbindung:
HypoVereinsbank München (BLZ 700 202 70), Konto-Nr. 1 830 209 200

7 Anzeigenformate und Preise:

Format	Spaltenzahl	Breite x Höhe mm		4-farbig €
		im Satzspiegel	im Anschnitt*	
2/1 Seite	8-spaltig	393 x 250	420 x 279	26.530,-
1/1 Seite	4-spaltig	185 x 250	210 x 279	13.660,-
2/3 Seite	4-spaltig	185 x 170	210 x 192	8.950,-
1/2 Seite	2-spaltig	90 x 250	102 x 279	7.130,-
	4-spaltig	185 x 125	210 x 140	
1/3 Seite	1-spaltig	60 x 250	72 x 279	5.625,-
	4-spaltig	185 x 85	210 x 98	
1/4 Seite	1-spaltig	43 x 250	57 x 279	5.210,-
	2-spaltig	90 x 125	102 x 140	
	4-spaltig	185 x 65	210 x 82	
1/8 Seite	1-spaltig	43 x 125		4.050,-
	2-spaltig	90 x 65		
	4-spaltig	185 x 33		
Titelseite				18.335,-
2., 4. Umschlagseite			210 x 279	15.160,-

* + 3 mm Beschnitt an den Außenseiten



8 Zuschläge (rabattierbar):

8.1 Farbe:

Euro-Skala nach DIN 16539, Berechnung nach Sichtfarbe, Farbangleichung aus technischen Gründen vorbehalten je Normalfarbe (Euro-Skala) -

8.2 Platzierung:

bindende Platzierungsvorschriften € 1.375,-

8.3 Formate:

Anzeigen über Bund -
Anzeigen über Satzspiegel -

9 Rubrikanzeigen:

gewerbliche Anzeigen	pro mm (1-spaltig, 43 mm breit, sw)	€ 8,12
gewerbliche Anzeigen	pro mm (1-spaltig, 43 mm breit, farbig)	€ 11,18
private Anzeigen	pro mm (1-spaltig, 43 mm breit, sw)	€ 6,90
private Anzeigen	pro mm (1-spaltig, 43 mm breit, farbig)	€ 9,50
Stellengesuche	pro mm (1-spaltig, 43 mm breit)	€ 3,72
Chiffregebühr		€ 11,00

10 Sonderwerbformen: auf Anfrage

11 Rabatte: bei Abnahme innerhalb eines Insertionsjahres
(Beginn mit dem Erscheinen der ersten Anzeige)

Malstaffel:		Mengenstaffel:	
3-maliges Erscheinen	3 %	3 Seiten	5 %
6-maliges Erscheinen	5 %	6 Seiten	10 %
12-maliges Erscheinen	10 %	9 Seiten	12 %
18-maliges Erscheinen	12 %	12 Seiten	15 %
24-maliges Erscheinen	15 %	24 Seiten	20 %
50-maliges Erscheinen	20 %		

Anzeigen in der A-, B- und C-Ausgabe werden zusammen rabattiert.
Alle Zuschläge werden rabattiert. Titelseiten sind nicht rabattfähig.

12 Kombinationen: -

13 Einhefter:

auf Anfrage

(Rabatt: 1 Blatt = 1/1 Anzeigenseite)

Einhefter bitte im unbeschnittenen Format von 217 mm Breite und 287 mm Höhe (gefaltet) anliefern. Beschnitt im Bund: je 3 mm, Beschnitt außen: 4 mm, Beschnitt am Kopf: 4 mm, Beschnitt am Fuß: 4 mm.

14 Beilagen (nicht rabattfähig):

lose eingelegt, maximale Größe: 203 mm x 275 mm.

bis 25 g pro Tsd.	€ 285,-
bis 50 g pro Tsd.	€ 460,-
bis 75 g pro Tsd.	€ 635,-
bis 100 g pro Tsd.	€ 810,-
je weitere 5 g	€ 35,-

Anzahl der Beilagen auf Anfrage. Teilbeilagen ab 5.000 Exemplaren möglich.
Anzeigen Dritter innerhalb der Beilage nicht zulässig.

15 Aufgeklebte Werbemittel (nicht rabattfähig):

Postkarten	pro Tausend	€ 93,-
Prospekte/Warenmuster	auf Anfrage, nach Vorlage eines Musters	
Benötigte Liefermenge	auf Anfrage, nur in Verbindung mit 1/1-Seite-Basisanzeige (Preise siehe oben)	

16 Lieferanschrift für Positionen 13 bis 15:

Stürtz GmbH, Warenannahme
Alfred-Nobel-Straße 33
97080 Würzburg

Liefervermerk: Für VerkehrsRundschau, Ausgabe Nr. ...
10 Muster vorab an die Anzeigenabteilung

Unsere AGB finden Sie unter www.mediacentrum.de.

Alle Preise gelten zuzüglich der gesetzlich gültigen MwSt.



1 Auflage:
 Druckauflage: 31.334
 Tatsächlich verbreitete Auflage im Jahresdurchschnitt
 (lt. AMF-Schema 2, Ziffer 17) 30.551

2 Zeitschriftenformat:
 210 mm x 279 mm beschnitten (B x H)

Satzspiegel:
 185 mm breit, 250 mm hoch
 Spaltenzahl: 4, Spaltenbreite: 43 mm
 Spaltenzahl: 3, Spaltenbreite: 60 mm

3 Druck- und Bindeverfahren, Druckunterlagen:
 Offsetdruck, Klebebindung, 70er-Raster. Druckunterlagenanlieferung in digitaler Form. Bei der Anlieferung digitaler Druckunterlagen beachten Sie bitte die Informationen auf unserem Datenticket (siehe www.mediacentrum.de/Service oder als Anlage zur Auftragsbestätigung). Die Erstellung von Druckunterlagen wird in Rechnung gestellt.

4 Termine:
Erscheinungsweise: monatlich
Erscheinungstermine, Anzeigen- und Druckunterlagenschluss: siehe Themen- und Terminplan

5 Verlag: Verlag Heinrich Vogel
 Springer Fachmedien München GmbH
 Aschauer Str. 30, 81549 München
 81664 München
 Kerstin Schaubhut
 Telefon: (0 89) 20 30 43-22 39
 Telefax: (0 89) 20 30 43-23 98
 E-Mail: anzeigen-vhv@springer.com

6 Zahlungsbedingungen:
 per Bankeinzug 3 % Skonto
 innerhalb von 10 Tagen 2 % Skonto
 innerhalb von 30 Tagen nach Rechnungsdatum netto
 USt-Ident-Nr.: DE152942001

Bankverbindung:
 HypoVereinsbank München (BLZ 700 202 70), Konto-Nr. 1 830 209 200

7 Anzeigenformate und Preise:

Format	Spaltenzahl	Breite x Höhe mm		4-farbig €
		im Satzspiegel	im Anschnitt*	
2/1 Seite	8-spaltig	393 x 250	420 x 279	15.110,-
1/1 Seite	4-spaltig	185 x 250	210 x 279	8.010,-
2/3 Seite	4-spaltig	185 x 170	210 x 192	5.345,-
1/2 Seite	2-spaltig	90 x 250	102 x 279	3.995,-
	4-spaltig	185 x 125	210 x 140	
1/3 Seite	1-spaltig	60 x 250	72 x 279	2.760,-
	4-spaltig	185 x 85	210 x 98	
1/4 Seite	1-spaltig	43 x 250	57 x 279	2.635,-
	2-spaltig	90 x 125	102 x 140	
	4-spaltig	185 x 65	210 x 82	
1/8 Seite	1-spaltig	43 x 125		1.835,-
	2-spaltig	90 x 65		
	4-spaltig	185 x 33		
Titelseite				9.930,-
2., 4. Umschlagseite			210 x 279	8.840,-

* + 3 mm Beschnitt an den Außenseiten



8 Zuschläge (rabattierbar):

8.1 Farbe:

Euro-Skala nach DIN 16539, Berechnung nach Sichtfarbe, Farbangleichung aus technischen Gründen vorbehalten je Normalfarbe (Euro-Skala) -

8.2 Platzierung:

bindende Platzierungsvorschriften € 835,-

8.3 Formate:

Anzeigen über Bund -
Anzeigen über Satzspiegel -

9 Rubrikanzeigen:

gewerbliche Anzeigen	pro mm (1-spaltig, 43 mm breit, sw)	€ 3,78
gewerbliche Anzeigen	pro mm (1-spaltig, 43 mm breit, farbig)	€ 5,46
private Anzeigen	pro mm (1-spaltig, 43 mm breit, sw)	€ 3,21
private Anzeigen	pro mm (1-spaltig, 43 mm breit, farbig)	€ 4,64
Stellengesuche	pro mm (1-spaltig, 43 mm breit)	€ 1,94
Chiffregebühr		€ 11,00

10 Sonderwerbformen: auf Anfrage

11 Rabatte: Bei Abnahme innerhalb eines Insertionsjahres
(Beginn mit dem Erscheinen der ersten Anzeige)

Malstaffel:		Mengenstaffel:	
3-maliges Erscheinen	3 %	3 Seiten	5 %
6-maliges Erscheinen	5 %	6 Seiten	10 %
12-maliges Erscheinen	10 %	9 Seiten	12 %
18-maliges Erscheinen	12 %	12 Seiten	15 %
24-maliges Erscheinen	15 %	24 Seiten	20 %
50-maliges Erscheinen	20 %		

Anzeigen in der A-, B- und C-Ausgabe werden zusammen rabattiert.
Alle Zuschläge werden rabattiert. Titelseiten sind nicht rabattfähig.

12 Kombinationen: -

13 Einhefter:

auf Anfrage

(Rabatt: 1 Blatt = 1/1 Anzeigenseite)

Einhefter bitte im unbeschnittenen Format von 217 mm Breite und 287 mm Höhe (gefaltet) anliefern. Beschnitt im Bund: je 3 mm, Beschnitt außen: 4 mm, Beschnitt am Kopf: 4 mm, Beschnitt am Fuß: 4 mm.

14 Beilagen (nicht rabattfähig):

lose eingelegt, maximale Größe: 203 mm x 275 mm.

bis 25 g pro Tsd.	€ 285,-
bis 50 g pro Tsd.	€ 460,-
bis 75 g pro Tsd.	€ 635,-
bis 100 g pro Tsd.	€ 810,-
je weitere 5 g	€ 35,-

Anzahl der Beilagen auf Anfrage. Teilbeilagen ab 5.000 Exemplaren möglich.
Anzeigen Dritter innerhalb der Beilage nicht zulässig.

15 Aufgeklebte Werbemittel (nicht rabattfähig):

Postkarten	pro Tausend	€ 93,-
Prospekte/Warenmuster	auf Anfrage, nach Vorlage eines Musters.	
Benötigte Liefermenge	auf Anfrage, nur in Verbindung mit 1/1-Seite-Basisanzeige (Preise siehe oben)	

16 Lieferanschrift für Positionen 13 bis 15:

Stürtz GmbH, Warenannahme
Alfred-Nobel-Straße 33
97080 Würzburg

Liefervermerk: Für „VerkehrsRundschau“ Ausgabe Nr. ...
10 Muster vorab an die Anzeigenabteilung

**Unsere AGB finden Sie unter www.mediacentrum.de.
Alle Preise gelten zuzüglich der gesetzlich gültigen MwSt.**

Satzspiegelformate (in mm/Breite x Höhe)

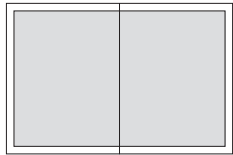

2/1 über Bund

393 x 250

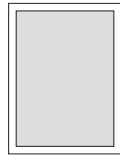

1/1

185 x 250

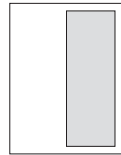

1/2 hoch

90 x 250

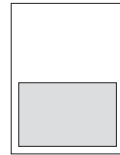

1/2 quer

185 x 125

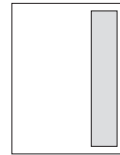

1/3 hoch

60 x 250

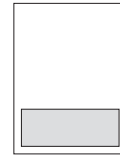

1/3 quer

185 x 85

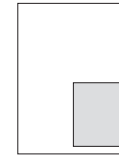

1/4 2-spaltig

90 x 125

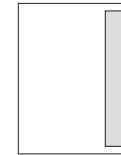

1/4 hoch

43 x 250

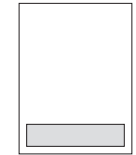

1/4 quer

185 x 65

Anschnittformate (in mm/Breite x Höhe)

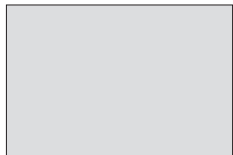

2/1 über Bund
angeschnitten

420 x 279*



1/1

210 x 279*

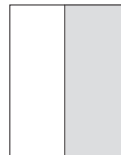

1/2 hoch

102 x 279*

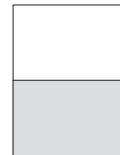

1/2 quer

210 x 140*

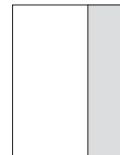

1/3 hoch

72 x 279*



1/3 quer

210 x 98*

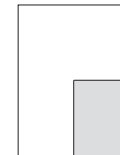

1/4 2-spaltig

102 x 140*

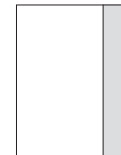

1/4 hoch

57 x 279*

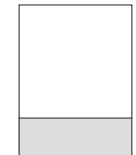

1/4 quer

210 x 82*

* + 3 mm Beschnitt an den Außenseiten

zusätzlich 3 mm Anschnitt im Bund (linke und rechte Seite) bei Doppelseiten



1 Charakteristik:

Das VerkehrsRundschau „Extra“ ist ein redaktionelles Sonderheft zur Präsentation eines Spezialthemas in Kooperation mit einem Exklusiv-Partner. Durch seine von Fachjournalisten erarbeiteten Inhalte eignet es sich hervorragend als hochwertiges Kommunikationsinstrument. Die redaktionelle Ausrichtung des „Extras“ ist nutzwertig. Das Unternehmen profitiert vom positiven Image der Marke „VerkehrsRundschau“ und kann sich als Meinungsführer und Lösungsanbieter zu Themen positionieren, die für die Zielgruppe von hoher Aktualität sind. Das Extra erscheint im Layout der VerkehrsRundschau und wird von der Redaktion der VerkehrsRundschau inhaltlich betreut.

2 Vorteile und Nutzen für den Exklusiv-Partner:

- Vielseitig einsetzbares und umfassendes Informationsinstrument
- Positiver Imagetransfer durch die Nutzung der Marke VerkehrsRundschau
- Positionierung des Unternehmens als innovativer Meinungsführer und Lösungsanbieter
- Gezielte Verteilung an die passende Zielgruppe durch Beilage des Extras in der VerkehrsRundschau
- Komplettpaket: Redaktion und Grafik aus einer Hand
- Erscheint im Layout der VerkehrsRundschau
- Bebilderung/Bildbeschaffung/Fotografie sowie Korrektur/Imprimatur des redaktionellen Inhalts durch den Verlag
- Belegexemplar-Hefte (nach Absprache) für den Kunden sowie ein kostenfreies PDF für die Onlinenutzung
- Zwei Anzeigenseiten im Supplement

3 Preis und Umfang:

- Preise ab 29.900 Euro*
- Umfang 12, 24, 28 oder 36 Seiten
- Format: 20 x 27 cm
- Ausführung: 4-farbig

* Preise zzgl. gesetzl. MwSt., nicht AE-fähig

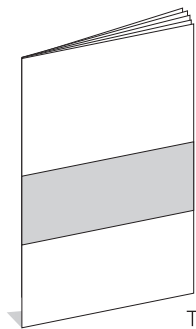

Titel-Banderole

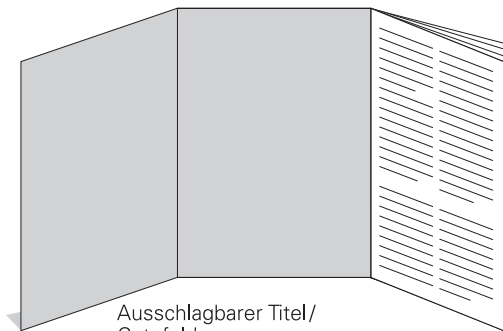

Ausschlagbarer Titel/
Gatefolder

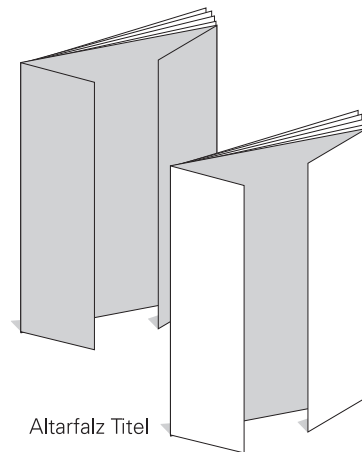

Altarfalz Titel

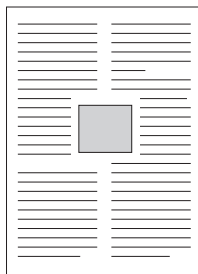

Inselanzeige

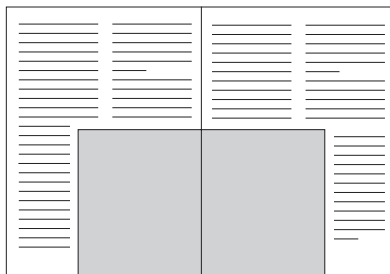

Tunnelanzeige

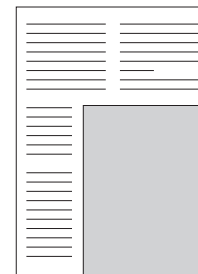

Juniorpage

Weitere Sonderwerbformen auf Anfrage

WHO IS WHO LOGISTIK 2012

1 Kurzprofil:



Erscheinungsweise:
jährlich

Zielgruppe:
Speditionen, Transportunternehmer,
Logistik-Entscheider und
Logistikdienstleister in Industrie
und Handel

Auflage:
ca. 30.000 Exemplare

Umfang:
ca. 100 Seiten

Format:
Breite 207 mm x Höhe 279 mm

2 Charakteristik:

Das „Who is Who Logistik“ ist die jährliche Marktübersicht für die Logistikbranche in Deutschland. Bestehend aus einem redaktionellen Teil sowie einem integrierten Branchenguide, unterstützt es Logistikverantwortliche bei wichtigen Kaufentscheidungen. Mit Hilfe von übersichtlichen Firmenporträts und Rubriken können sich Unternehmen mit ausführlichen Firmen- und Produktdaten präsentieren. Die Firmenporträts werden zusätzlich im Online-Bbranchenguide unter www.verkehrsrundschau.de für ein Jahr veröffentlicht.

3 Termine:

Erscheinungstermin: 23. Dezember 2011

Firmenporträts:
Anzeigenschluss 14. November 2011
Druckunterlagenschluss 17. November 2011

Formatanzeigen:
Anzeigenschluss 25. November 2011
Druckunterlagenschluss 30. November 2011

4 Preise und Formate:

Firmenporträts (1/1 Seite, 4c):
Print (B 210 mm x H 279 mm) & Online (für 1 Jahr) € 1.630,-

Formatanzeigen im Anschnitt (4c):
Umschlagseite (B 210 mm x H 279 mm) € 6.890,-
1/1 Seite (B 210 mm x H 279 mm) € 5.990,-
1/2 Seite hoch (B 102 mm x H 279 mm) € 3.200,-
1/2 Seite quer (B 210 mm x H 140 mm) € 3.200,-

5 Mediaberatung:

Kerstin Schaubhut
Telefon: (0 89) 20 30 43-22 39
Telefax: (0 89) 20 30 43-23 98
E-Mail: kerstin.schaubhut@springer.com

Stephanie Rinsche
Telefon: (0 89) 20 30 43-22 14
E-Mail: stephanie.rinsche@springer.com

JAHRESVISITENKARTE PRINT & ONLINE

1 Print-Version:



TNT Express GmbH
Haberstraße 2
53842 Troisdorf
Tel.: +49 (0)2241/497-1300
Fax: +49 (0)2241/497-1305
www.tnt.de
info@tnt.de

 **express**

USP: TNT Express bietet weltweite Kurier- und Expressdienste in höchster Qualität und Zuverlässigkeit. Für die zeitsensiblen Transporte bestehen keine Maß- oder Gewichtsbeschränkungen. Besonders eilige Sendungen werden von „TNT Special Services“ transportiert.

- Adressdaten
- Firmenlogo
- USP-Text
(max. 260 Zeichen
inkl. Leerzeichen)
- 60 mm breit, 40 mm hoch

2 Online-Version:



TNT Express GmbH

 **express** **TNT Express GmbH**
Haberstraße 2
53842 Troisdorf

TEL: +49 (0)2241/497-1300 <http://www.tnt.de>
FAX: +49 (0)2241/497-1305 info@tnt.de

USP: TNT Express bietet weltweite Kurier- und Expressdienste in höchster Qualität und Zuverlässigkeit. Für die zeitsensiblen Transporte bestehen keine Maß- oder Gewichtsbeschränkungen. Besonders eilige Sendungen werden von „TNT Special Services“ transportiert.

3 Charakteristik:

Die Jahresvisitenkarte Print & Online bietet kleinen und großen Unternehmen die Möglichkeit, die Zielgruppen der VerkehrsRundschau regelmäßig und crossmedial zu erreichen. Für 768 Euro sind Sie für 6 Monate im Online-Branchenguide gelistet sowie in 6 Printausgaben der VerkehrsRundschau A. Die Visitenkarte ist jederzeit buchbar und ab Startzeitpunkt für 6 Monate gültig.

4 Termine:

Jederzeit buchbar. Start ab nächstmöglicher Ausgabe (siehe Termin- und Themenplan auf den Seiten 10 bis 13)

5 Laufzeit:

Print: 6 A-Ausgaben der VerkehrsRundschau
Online: 6 Monate

6 Preise und Formate:

Visitenkarte

Print & Online für 6 Monate: € 768,-*

Nur Print für eine Ausgabe: € 99,-*

Nur Online für einen Monat: € 29,-*

Standard-Format (4c) (60 mm breit x 40 mm hoch)

* Preise zzgl. gesetzl. MwSt., nicht rabattfähig, nicht AE-fähig

- 1 Web-Adresse (URL):** www.verkehrsrundschau.de
- 2 Kurzcharakteristik:**
Fachinformationsportal für Entscheider der Transport- und Logistikbranche. Täglich aktuelle Nachrichten, Hintergrundberichte, Analysen und Schwerpunktthemen aus den Bereichen Nutzfahrzeuge, Branchenrecht, Transportpreise, KEP, Lager und Umschlag, LKW-Maut, Fahrverbote, Frachtenbörsen, Fuhrparkmanagement, Karriere und Umwelt. Die Informationen werden optimiert aufbereitet für die stationäre und mobile Internetnutzung in Form von Artikeln, Datenbanken, Downloads und Bildergalerien.
- 3 Zielgruppe:**
Entscheider in allen Unternehmen, die an der Organisation von Logistikketten beteiligt sind – wie Carrier, Speditionen, Logistikdienstleister, Werkverkehrsunternehmen, Verlager, Logistiker in Industrie und Handel sowie KEP-Dienste und Werkstätten.
- 4 Verlag:**
Verlag Heinrich Vogel
Springer Fachmedien München GmbH
Aschauer Str. 30
81549 München
E-Mail: online-inserate-hvogel@springer.com
- 5 Ansprechpartner:**
Andrea Volz
Telefon: (0 89) 20 30 43-21 24
Telefax: (0 89) 20 30 43-23 98
E-Mail: andrea.volz@springer.com
- 6 Zugriffskontrolle:** geprüfter Online-Dienst seit 8/2007
- 7 Zugriffe:**
Visits: 177.243 (Stand: August 2010)
Page Impressions: 551.772 (Stand: August 2010)

8 Werbeformen und Preise:

8.1 Banner-Werbung:

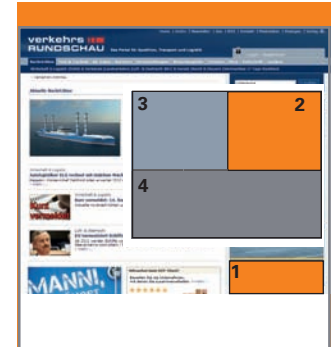

Werbeformen	Pixel-Format	TKP €*
1 Textanzeige + Logo (GIF)	300 x 115	55,-
2 Rectangle/Video Rectangle	300 x 250	75,-
3 Expandable Rectangle (nach links)	630 x 250	100,-
4 Expandable Rectangle (nach links unten)	630 x 350	125,-
5 Layer Ad + Rectangle Reminder	400 x 400	150,-
6 Half Page	300 x 600	150,-
7 Expandable Half Page	630 x 600	auf Anfrage
8 Road Block (zwei Rectangles)	300 x 250 (2x)	150,-
9 Wallpaper	auf Anfrage	150,-
10 Cornor Ad Large	auf Anfrage	auf Anfrage

* gültig ab 01.10.2010; alle Preise zzgl. der gesetzlichen MwSt.



8.2 Newsletter-Werbung:

Kurzcharakteristik:

VerkehrsRundschau online informiert werktaglich die Entscheider und Fuhrungskrafte mit einem aktuellen und informativen Newsletter.

Newsletter-Abonnenten: 11.057 (Stand: August 2010)

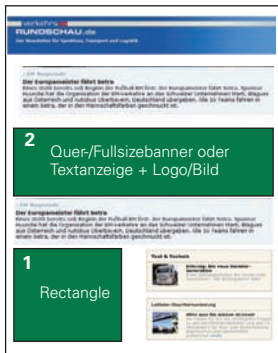

	Werbeformen	Pixel-Format	Festpreis €*
1	Rectangle	300 x 250	499,-
2	Quer-/Fullsizebanner oder Textanzeige + Logo/Bild	650 x 150	499,-
3	Rubrikanzeige	auf Anfrage	

* gultig ab 01.11.2010; alle Preise zzgl. der gesetzlichen MwSt.

Technische Spezifikationen:

Newsletter:

- Dateiformate: statische gif-/jpg-Datei
- Dateigroe: bis 30 KB
- alternativer Text, fur alle Nicht-html-User (max. 700 Zeichen inkl. aller Leerzeilen und Absatze)
- Ziel-URL
- Datenanlieferung: 2 Werktage vor Erscheinen

Textanzeige:

- berschrift: max. 60 Zeichen
- Flietext: max. 500 Zeichen inkl. aller Leerzeilen und Absatze
- Logo/Bild: 130 x 80 px oder 60 x 80 px

Bannerschaltung:

- Dateiformate: swf, gif, jpg, tag-code (Redirect)
- Bei Flash zusatzlich ein alternatives gif, jpg
- Dateigroe: bis 80 KB
- Einbau des clickTag
- Audiodateien (durch den User aktivierbar und deaktivierbar)
- Ziel-URL
- Datenanlieferung: 5 Werktage vor Beginn der Kampagne

9 Seminareinträge:

Schulungseintrag mit Logo, Seminarbeschreibung, Zielgruppe, Themenbereich, Ansprechpartner, Gebühren, Dozenten, direkte Verlinkung zum Buchungsfeld u. v. m.

Preismodell: 1 – 10 Einträge je € 59,00
11 – 20 Einträge je € 54,00
> 20 Einträge je € 49,00

10 Marktplatz (eShop):

Produktwerbung mit Link; Werbebox 300 x 115 px

Preismodell: € 199,00 pro Monat

- bei einer Buchung von 12 Monaten 15 % Rabatt
- bei einer Buchung von mehr als 4 Boxen 10 % Rabatt

11 Stellenmarkt:

Stellenanzeige

Preismodell 1:	Preismodell 2:	Preismodell 3:
• Anzeige auf dem Firmenportal	• Anzeige auf dem Firmenportal und „JobWare“	• Print-Stellenanzeige → Online-Einbindung auf unserem Firmenportal bei einer Zuzahlung von € 200,00
• € 495,00	• € 995,00	
• Laufzeit: 4 Wochen	• Laufzeit: 4 Wochen	

12 Branchenguide:

Das Portal der VerkehrsRundschau bietet ein vielfältiges Portfolio an Branchenübersichten und Produktkatalogen an.

- Virtuelle Visitenkarten mit Logo, Verlinkung und Firmen-USP
- Erweiterte Firmenporträts mit Lifestylebildern und Videoeinbindung
- Abbildung und Verlinkung der gesamten Vertriebskette innerhalb der einzelnen Branchen- und Produktindizes (Industrie, Vertriebspartner, Produkte)
- Alle Produkte als Print- und Onlinekombination buchbar

Mindesteintrag: Visitenkarte für € 29,00 pro Monat, weitere Optionen zubuchbar

13 Themen-Spezial:

Komplexe Sonderthemen werden als Online-Magazin kompakt und multimedial von unserem Redaktionsteam aufgearbeitet. Kooperationspartner erhalten die Möglichkeit, neben einem neutral aufgearbeiteten Themenkomplex, exklusiv ihre aktuellen Kampagnen zu präsentieren. Zusätzlich kann mit Interviews oder anderen Fachbeiträgen zum Inhalt der Infolines beigetragen werden.

Preis auf Anfrage

14 Microsites:

Die Kampagne wird grafisch in den VerkehrsRundschau-Auftritt eingebettet, somit kann die starke Marke zum Erreichen der Kommunikations- und Vertriebsziele genutzt werden.

Möglichkeiten:

- Einbindung von Videos
- Interaktion mit Online-Applikationen und Formularen innerhalb der Microsite
- Direkte Kundenakquise mit verlinkten Applikationen zu Ihren Portalseiten
- Bereitstellung von Downloadbereichen für Produktbroschüren o. Ä.

Preis auf Anfrage

15 Bereichssponsoring:

Das Portal der VerkehrsRundschau bietet nutzwertige Applikationen und Downloadbereiche, die von einem Sponsor treffend besetzt werden können.

Beispiele:

- Online-Betriebskostenrechner für Nutzfahrzeuge
- KEP-Check: interaktives Bewertungsportal für Kurier, Express- und Paketdienste
- Wissenswettbewerbe wie Best Azubi, Logistik Masters etc.

detaillierte Angaben auf Anfrage

19 Branchen/Wirtschaftszweige/Unternehmenstypen:

Abteilung	Empfängergruppen	Anteil an tatsächlich verbreiteter Auflage			
		Verkehrsrundschau ohne TruckMarket		Verkehrsrundschau mit TruckMarket	
Klasse	Bezeichnung lt. Systematik der Wirtschaftszweige des Statistischen Bundesamtes	ca. %	Projektion ca.	ca. %	Projektion ca.
H	Logistikdienstleister (Transporteur, Spediteur, Umschlagbetrieb)	51	9.330	48	10.370
C	Industrieunternehmen	15	2.750	14	3.020
G	Handel (inkl. Kraftfahrzeughandel)	11	2.010	16	3.460
84.1, 94.1	Behörde, Verband, Berufsorganisation	5	920	4	860
85.59.2	Anbieter von Aus- und Weiterbildung	4	730	4	860
M	Sonstige Dienstleistungsunternehmen	13	2.380	13	2.810
	Sonstige/keine Angaben	1	180	1	220
	Tatsächlich verbreitete Auflage Inland	100	18.300*	100	21.600*
	Ausland (nicht erhoben)		396		
	Ausland TruckMarket (nur Fortdruck): Griechenland, Spanien, Rumänien, Polen, Belgien, Ungarn, Kroatien, Slowenien, Israel, Ägypten, Iran, VAE, Katar, Libanon, Saudi-Arabien, Oman				4.113
	Tatsächlich verbreitete Auflage In- und Ausland		18.640		25.713

19 Branchen/Wirtschaftszweige/Unternehmenstypen:

Abteilung Klasse	Empfängergruppen Bezeichnung lt. Systematik der Wirtschaftszweige des Statistischen Bundesamtes	Anteil an tatsächlich verbreiteter Auflage	
		ca. %	Projektion ca.
H	Logistikdienstleister (Transporteur, Spediteur, Umschlagbetrieb)	32	59.550
64.1	KEP (inkl. private Post- und Kurierdienste)	21	39.080
60.22.0	Betrieb von Taxen und Mietwagen mit Fahrer	19	35.360
G	Handel (inkl. Kraftfahrzeughandel)	8	14.890
80.41	Fahrschulen	6	11.170
60.21.2/60.23.1	Personenbeförderung im Linien- und Omnibus-Gelegenheitsverkehr	4	7.440
71.1	Fahrzeugvermietung	4	7.440
74.8	Sonstige Dienstleistungen	3	5.580
51.2	Güterbeförderung in der Luftfahrt	1	1.860
50.2, 50.4	Güterbeförderung in der See- und Binnenschifffahrt	1	1.860
	Sonstige	1	1.860
	Abrundungsdifferenz		15
	Tatsächlich verbreitete Auflage Inland VerkehrsRundschau B	100	186.105
	+ Tatsächlich verbreitete Auflage Inland VerkehrsRundschau A		19.488
	Tatsächlich verbreitete Auflage Inland VerkehrsRundschau A + B		205.593

19 Branchen/Wirtschaftszweige/Unternehmenstypen:

Abteilung Klasse	Empfängergruppen Bezeichnung lt. Systematik der Wirtschaftszweige des Statistischen Bundesamtes	Anteil an tatsächlich verbreiteter Auflage	
		ca. %	Projektion ca.
H	Logistikdienstleister (Transporteur, Spediteur, Lagerei)	47	13.960
C/G	Industrie und Handel (u.a. Werkverkehr und Kraftfahrzeughandel)	30	8.910
75.1, 90.02, 91,1	Öffentliche Verwaltung/Wirtschafts- und Arbeitgeberverbände, Berufsorganisationen	15	4.460
	Sammlung, Beförderung und Zwischenlagerung von Abfällen		
	Sonstiges	7	2.080
	Keine Angabe	1	300
	Abrundungsdifferenz		-8
	Tatsächlich verbreitete Auflage Inland	100	29.702
	Ausland (nicht erhoben)		849
	Tatsächlich verbreitete Auflage In- und Ausland		30.551

Kurzfassung der Erhebungsmethode

zur Auflagen- und Verbreitungsanalyse (AMF-Schema 2, Ziffer 18)

1 Untersuchungsmethode:

Verbreitungs-Analyse durch Dateiauswertung – Total-Erhebung

2 Beschreibung der Empfängerschaft zum Zeitpunkt der Datenerhebung:

2.1 Beschaffenheit der Datei:

In der Empfängerdatei sind die Anschriften aller Empfänger erfasst.
Aufgrund der vorhandenen postalischen Angaben kann die Datei nach Postleitzahlen, bzw. Inland- und Auslandsempfängern sortiert werden.

2.2 Gesamtzahl der Empfänger in der Datei:

	VRA	VRB	VRC
	20.869	200.420	30.515

2.3 Gesamtzahl wechselnder Empfänger: –

2.4 Struktur der Empfängerschaft einer durchschnittlichen Ausgabe nach Vertriebsformen:

	VRA	VRB	VRC
Verkaufte Auflage:	13.262	199.485	21.885

Abonnement	8.616	199.467	8.589
Einzelverkauf	0	0	0
sonstiger Verkauf	4.646	18	13.296

	VRA	VRB	VRC
Freistücke	7.607	935	8.630

ständige Freistücke	7.370	935	8.040
wechselnde Freistücke	237	0	590
Werbeexemplare	0	0	0

	VRA	VRB	VRC
Tatsächlich verbreitete Auflage (tvA)	20.869	200.420	30.515

Inland	20.171	200.396	28.862
Ausland	698	24	1.653

3 Beschreibung der Untersuchung:

3.1 Grundgesamtheit (untersuchter Anteil):

	VRA	VRB	VRC
Einzelverkauf	0	0	0
sonstiger Verkauf	4.646	18	13.296
Werbeexemplare	0	0	0
davon in der Untersuchung nicht erfasst	4.646	18	13.296

= 22,2 % = 0 % = 43,6%

die Untersuchung repräsentiert
von der Grundgesamtheit (tvA)

16.223 200.402 17.219
= 77,7 % = 100 % = 56,4%

3.2 Tag der Datei-Auswertung:

30. Juli 2010

3.3 Beschreibung der Datenbasis:

Die Auswertung basiert auf der Gesamtdatei. Die ermittelten Anteile für die Verbreitung im Inland und im Ausland wurden auf die tatsächlich verbreitete Auflage im Jahresdurchschnitt gemäß AMF-Ziffer 17 projiziert.

3.4 Zielperson der Untersuchung:

entfällt

3.5 Definition des Lesers:

entfällt

3.6 Zeitraum der Untersuchung:

01. März bis 30. Juni 2010

3.7 Durchführung der Untersuchung:

Springer Fachmedien München GmbH

WIR BERATEN SIE GERNE

Ihre Ansprechpartner im Bereich Transport & Logistik



MATTHIAS PIORO
Leitung Sales, Güterverkehr/
Sondergeschäfte
matthias.pioro@springer.com

Tel: (0 89) 20 30 43 - 11 22
Fax: (0 89) 20 30 43- 23 98



KERSTIN SCHAUBHUT
Mediaberaterin
kerstin.schaubhut@springer.com

Tel: (0 89) 20 30 43 - 22 39
Fax: (0 89) 20 30 43 - 23 98



ANDREA VOLZ
Key Account Managerin Online
andrea.volz@springer.com

Tel: (0 89) 20 30 43 - 21 24
Fax: (0 89) 20 30 43 - 23 98



EVA LOIBL
Anzeigenverwaltung
anzeigen.verkehrsrundschau@springer.com

Tel: (0 89) 20 30 43 - 23 75
Fax: (0 89) 20 30 43 - 21 00

Ihre Ansprechpartner im Bereich Handel, Miete, Leasing sowie Aufbauten & -Zubehör



NORBERT DIETZ
Regionalleiter
norbert.dietz@springer.com

Tel: (0 70 21) 97 62 98
Fax: (0 70 21) 97 62 99

PLZ-Gebiet D:
35-36, 51, 53-58, 60-79,
Schweiz, Frankreich



GUIDO GÖLDENITZ
Regionalleiter
guido.goeldenitz@springer.com

Tel: (0 53 03) 94 13 17
Fax: (0 53 03) 94 13 18

PLZ-Gebiet D:
30-34, 38, 40-48, 50, 52, 59,
Niederlande, Belgien



GEROLD LOHSE
Regionalleiter
gerold.lohse@springer.com

Tel: (0 41 72) 9 80 92 92
Fax: (0 41 72) 9 80 92 93

PLZ-Gebiet D:
20-29, 49,
Dänemark, Großbritannien, Irland



GUNNAR SCHMIDT
Regionalleiter
gunnar.schmidt@springer.com

Tel: (0 30) 84 70 94 94
Fax: (0 30) 84 70 92 22

PLZ-Gebiet D:
01-19, 37, 39, 95-96, 98-99,
Polen



RALF SCHMIDT
Regionalleiter
ralf.schmidt@springer.com

Tel: (0 87 42) 91 99 94
Fax: (0 87 42) 91 99 95

PLZ-Gebiet D:
80-94, 97,
Österreich, Tschechische
Republik